

# Regulator przepływu AB-QM

## Weryfikacja poprawności pracy instalacji za pomocą zaworów AB-QM DN40-DN150

### Weryfikacja właściwego rozprężenia czynnika pośredniczącego w instalacji.

W celu sprawdzenia, czy instalacja działa zgodnie z założeniami projektowymi należy sprawdzić czy na zaworze umieszczonym w obiegu krytycznym instalacji (patrz rys.1) został spełniony warunek wymaganego ciśnienia różnicowego.

Zadaniem zaworu AB-QM jest utrzymywanie stałej różnicy ciśnienia wewnątrz zaworu a tym samym utrzymywanie stałej, zadanej wartości przepływu. Jeżeli różnica ciśnień na zaworze jest mniejsza niż wartość zalecana w karcie katalogowej wówczas nie ma gwarancji poprawnej pracy zaworu, a tym samym ustalona wartość przepływu nie będzie utrzymywana.

Na zaworze znajdującym się przy odbiorniku (gałęzi, pionie) położonym w miejscu najbardziej oddalonym od pompy (patrz rys.1) lub w miejscu o największych oporach, będziemy mieli do

czynienia z najniższą możliwą wartością ciśnienia różnicowego. Jeżeli wartość ciśnienia różnicowego na zaworze położonym w obiegu krytycznym będzie równa lub większa niż wartość minimalna podawana w karcie katalogowej, będzie to oznaczało, że wszystkie pozostałe zawory AB-QM w tej instalacji będą działały prawidłowo.

### Uwaga:

W celu uzyskania wiarygodnych pomiarów, należy je wykonywać na instalacji działającej z pełnym obciążeniem. W związku z tym wszystkie napędy/siłowniki zaworów w instalacji powinny być w pozycji całkowicie otwartej lub powinno się je zdjąć z zaworów. Zastosowanie się do powyższych zaleceń gwarantuje wykonanie pomiarów we właściwych warunkach, a tym samym pozwoli na uzyskanie miarodajnych wyników.

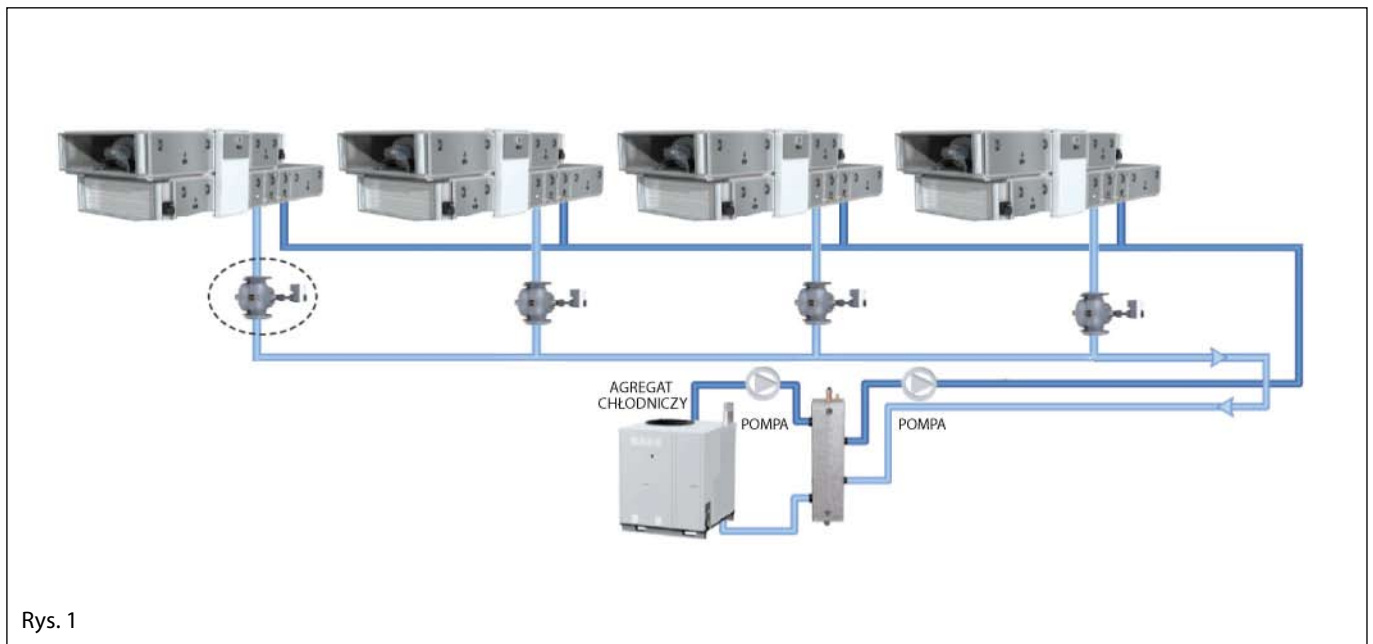

Rys. 1

**Jak przeprowadzić weryfikację wartości ciśnienia różnicowego?**

W celu weryfikacji wartości przepływu przez odbiornik (gałąź, pion) wyposażony w zawór AB-QM należy zmierzyć różnicę ciśnień na złączkach pomiarowych zaworu AB-QM. Złączki pomiarowe umieszczone są na zaworze w miejscach pozwalających na pomiar ciśnienia różnicowego wewnątrz zaworu (patrz rys. 2).

Jeżeli zmierzona wartość jest niższa niż 30 kPa, oznacza to, że zawór nie ma zapewnionych właściwych warunków pracy, a tym samym wartość przepływu utrzymywanego przez zawór może różnić się od wartości wymaganej w projekcie technicznym. Jeżeli zmierzona wartość mieści się w zakresie między 30kPa a 400kPa, oznacza to, że zawór będzie pracował poprawnie, ponieważ został spełniony warunek minimalnej wartości ciśnienia różnicowego a tym samym wartość przepływu utrzymywanego przez zawór będzie zgodna z wartością wymaganą w projekcie technicznym.

**Jak wykonać nastawę na zaworze AB-QM?**

Dla zaworów od DN40 do DN150: 1 obrót = 10%  
 Uwaga: więcej informacji na ten temat można znaleźć w instrukcji obsługi zaworu AB-QM.

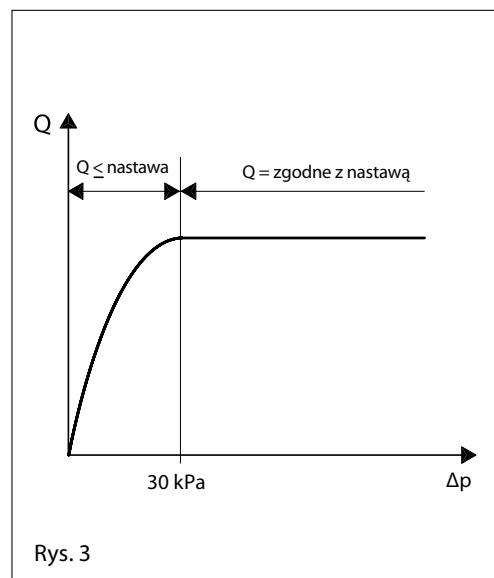
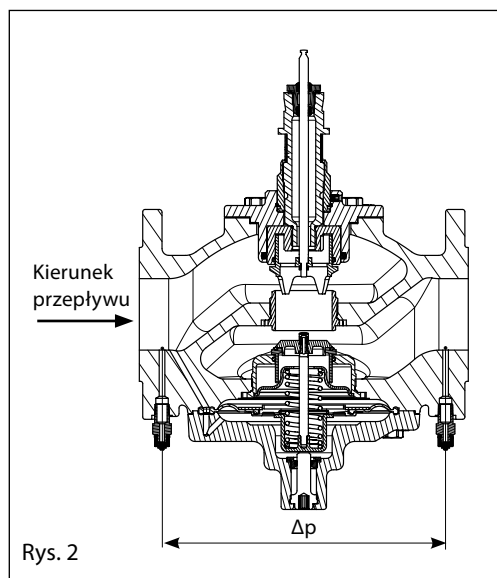
**Danfoss Sp. z o.o.**

ul. Chrzanowska 5  
 05-825 Grodzisk Mazowiecki  
 Telefon: (22) 755 07 00  
 Telefax: (22) 755 07 01  
 e-mail: info@danfoss.pl  
<http://www.danfoss.pl>

Danfoss nie ponosi odpowiedzialności za możliwe błędy drukarskie w katalogach, broszurach i innych materiałach drukowanych. Dane techniczne zawarte w broszurze mogą ulec zmianie bez wcześniejszego uprzedzenia, jako efekt stałych ulepszeń i modyfikacji naszych urządzeń. Wszystkie znaki towarowe w tym materiale są własnością odpowiednich spółek. Danfoss, logotyp Danfoss są znakami towarowymi Danfoss A/S. Wszystkie prawa zastrzeżone.